



www.depov.be - info@depov.be

De Pajotse Oldtimer

BEHVA
Belgian Historic Vehicle Association
Lidnr. 273



Driemaandelijks tijdschrift - P 912547



Oktober-November-December 2021

AMBACHTELIJKE BAKKERIJ
DE DONCKER

Bakkerij De Doncker
Strijlandstraat 50
1755 Gooik
054 56 77 81 - info@bakkerijdedoncker.be

Maak kennis met onze ambachtelijke producten in een gezellig kader.

Openingsuren:
dinsdag en donderdag
vanaf 7u. tot 15u30
vrijdag vanaf 7u. tot 16u30
zaterdag vanaf 7u. tot 12u.



APPELMANS Group
Uw partner voor opbouw van vrachtwagens & trekkers

9810 EKE Begoniastraat 32 T 09 382 86 10
8560 GULLEGEM Nijverheidslaan 18 T 056 42 19 40
1740 TERNAT Industrielaan 27 T 02 582 01 03

Uitgebreid SERVICE wagenpark voor herstellingen ter plaatse

www.Appelmansgroup.be info@appelmanstechnics.be

CENTRAAL OPROEPNUMMER 0475 / 26 59 17

Herstelling & Onderhoud
Alle merken



Hydraulische Laadkranen en containersystemen laadbruggen SERVICE Takelwagens Constructie

HIAB MULTILIFT ZEPRO UNIMOG OMARS kippers/containers

feestzaal bij KUIPER

anno 1906

DONDERDAG GESLOTEN

Guy & Jeannine Janssens - Massagé
Scheestraat 129
1703 Schepdaal
02 569 6173

Café de RUSTBERG



klit B.V.B.A.

www.klit.be

Partner in visuele communicatie

TERNAT



DE MEUTER

G.R.A. DE MEUTER N.V.
TEL.: +32 2 582 13 44
FAX.: +32 2 582 15 01

GROND- EN AFBRAAKWERKEN
GRONDSANERINGEN
ASBESTVERWIJDERING

INFO@DEMEUTER.BE WWW.DEMEUTER.BE

DE MEUTER RECYCLING - SORTERCENTRUM VOOR BOUW- EN SLOOPAFVAL
TEL.: +32 2 241 43 54 VERHUUR VAN CONTAINERS
FAX.: +32 2 241 43 72 OVERSLAG BOOTTRANSPORT BULK

INFO@DEMEUTERRECYCLING.BE WWW.DEMEUTER.BE



ALGEMENE DAKWERKEN **NIEUWBOUW HERSTELLINGEN**

Straetmans D. B.V.B.A.

Uw partner voor Algemene dakwerken - Nieuwbouw en herstellingen

Straetmans D. B.V.B.A. is een geregistreerd aannemer van dakwerken met +35 jaar ervaring in zowel nieuwbouw als renovatie voor dakwerken en daktimmerwerken.

Bent u op zoek naar een specialist in dakrenovatie of dakwerken, dan bent u bij onze firma op het juiste adres. Voor meer informatie over onze werken en mogelijkheden, neem dan met ons contact op. We staan u graag te woord!

Meer info: www.straetmansd.be

**PANNEN
LEIEN
ZINK
ROOFING
TIMMER
DAKISOLATIE**

Hofmeersstraat 3
1760 Roosdaal
Tel/Fax: 054 32 77 33
straetmans.d@telenet.be
BTW BE 0475.701.262
RPR Brussel



Het huis van vertrouwen

L & S

VASTGOED

www.LSvastgoed.be

0473/96 11 22



Woordje van de Voorzitter

Tuut, tuut

Beste leden

Na een lange periode van corona hebben wij eindelijk onze activiteiten kunnen hervatten.

Wij hebben al drie mooie ritten afgereden en de weergoden waren ons ook gunstig gezind.

Verder in het jaar hebben wij nog een paar activiteiten, nl. de meestertit op 17 oktober 2021.

Dit jaar is er geen Halloweenrit maar wij hebben nog wel wat in petto voor de komende winter.



Redactie

Eindredactie

Freddy Demetser

Medewerkers

Patrick Buggenhout
Loes Van der Sijpt
Christine Van Hauthem
Daniel Liveyans

Magazine

Jonny Bens

Met dank aan

Jean-Marie Boussy, Herwig Servé

Op zaterdag 20 november gaan wij Dieteren Gallery bezoeken. Daarvoor kun je inschrijven op onze website en zelf de tickets afdrukken.

Er zal ook een Covid Safe Scan moeten getoond worden aan de inkom van het museum.

Voor dit bezoek mag je ook vrienden meenemen die geen lid zijn. Zie voor de uitnodiging verder in ons magazine en op onze website www.depov.be.

Kom je met de oldtimer hou dan zeker rekening met de LEZ-zone in Brussel.

Tot weerziens

Jullie voorzitter

Tuut, tuut

Contactgegevens

Freddy Demetser
Heerbaan 39
1755 Gooik
0475/761119
www.depov.be
info@depov.be
Reknr: BE47 7340 1617 7080
op naam van De Pajotse
Oldtimervrienden



Het bestuur

Voorzitter: Freddy Demetser	0475/76.11.19
Secretaris: Martine Michiels	0474/68.07.82
Penningmeester: Björn Demetser	0478/02.73.06
PR: Julien Vyncke	0476/30.15.96
Materiaalmeester: Roger De Crick	0476/91.00.35



VOOR AL UW FEESTEN IS ER MAAR EEN ADRES!

Familie & Feest-**DISCOBAR...ELGUN**

MET UW DJ **MARC VAN VLAANDEREN**

H.TORLEYLAAN 27 HUIZINGEN

TEL 02/356.35.35...GSM 0475/93.39.05

ELGUN GEVRAAGD , FEEST GESLAAGD.



Herdebeekstraat 191 | 1701 Iitterbeek
Tel: 02 309 72 19 | Gsm: 0495 30 12 25
E-mail: cd.brandstoffen@telenet.be
Btw: BE 0863 526 266

Carrosserie Nerinckx Johan



Alle koetswerkherstellingen & Restauraties

Parochiestraat 29, 9472 Iddergem
Tel. 053 67 21 33 - GSM 0472 33 07 53



Hellende & Platte daken
Nieuwbouw & Renovatie

Gooik Roosdaal
0477/59.83.43 0487/95.74.08



Specialiteit Platte daken
EPDM RUBBER - ROOFING

info@dakwerkenvandegucht.be www.dakwerkenvandegucht.be



FRANCIS CAUWENBERGHS & PIET DE GROEF

Beigemsesteenweg 77 — 1850 Grimbergen
Tel: 02/ 270 85 51 — Fax: 02/ 270 85 53

Mail: info@strabo-wegenbouw.be



VDH



onderhoud • herstel • accessoires

Auto & Moto
alle merken

bandencentrale • occasies • onderhoud • herstel • accessoires
Aalstsesteenweg 143 • Idegem • 054 55 84 70 • www.vdh-automoto.be



BATTERY SERVICES

doelstraat 66, 1741 Wambeek

VERKOOP VAN START- EN TRAKTIEBATTERIJEN

auto's, moto's, grasmaaiers, fietsen,
tractoren, vrachtwagens, ...

+32 (0)495 77 36 01 | batteryservices@telenet.be



Restaurant
De voet van Keizer Karel
Klapscheutstraat 41a
1741 Wambeek
02/582.77.72

info@devoetvankeizerkarel.be
www.devoetvankeizerkarel.be

Openingsuren
donderdag vanaf 18u
vrijdag vanaf 12u
zaterdag vanaf 15u
zondag vanaf 11u30

Uit de kast: 40 jaar Delorean



DMC

DE LOREAN MOTOR COMPANY

Ja, jullie kennen deze wagen! Maar dan het meest als de tijdsmachine van Doc Brown in the Back to the future triologie. Toen werd een Delorean DMC-12 omgebouwd voor deze films, dan nog te denken dat ze in het begin dachten aan een koelkast, telefooncel, enz. Uiteindelijk kozen ze voor een Delorean:

Marty McFly:

Wait a minute, Doc. Ah... Are you telling me you built a time machine... out of a DeLorean?

Dr. Emmett Brown:

The way I see it, if you're gonna build a time machine into a car, why not do it with some style?

40 jaar geleden rolde de eerste DeLorean DMC-12 van de band in Noord-Ierland, waar het model werd gebouwd van 1981 tot 1983, in Belfast. Van in het begin kon deze auto niet tippen aan andere wagens in zijn klasse qua verkoopvolumes, prestaties, enz. Dit lag ook mede aan de Volvo-Renault-Peugeot PRV-V6 van 132 pk. Het sterkste punt van de auto was wel zijn futuristische design van Giorgetto Giugiaro, dat hem een hoofdrol opleverde in de Back to the Future-filmreeks. Ook al was DMC al een aantal jaar failliet gegaan. Giorgetto Giugiaro van Italdesign staat ook bekend voor de andere wagens die hij ontworpen heeft zoals de VW Golf, Lancia Delta, enz.

De looks waren ook meteen het meest indrukwekkende aspect van de auto. Met een acce-





HORTA
Uw partner voor tuin & dier

Ternat Van Rossem
Assesteenweg 115



DMDconstruct
TEL 0477 44 83 93

INFO@DMDCONSTRUCT.BE • WWW.DMDCONSTRUCT.BE

NIEUWBOUW • VERBOUWINGEN • CONTAINERDIENST
AFBRAAKWERKEN • RIOLERINGSWERKEN • KLEINE GRONDWERKEN

GROEP **Generalfrein//Stappers** GROUPE
THE GENERAL SPECIALIST // GARAGIST SPARE PARTS

*specialist in reparatie remklauwen en rempompen –
alles voor de oldtimers*

info@gsauto.be // www.gsauto.be

Groep/Groupe Generalfrein-Stappers bvba/sprl

Cyriel Buyssestraat 24 // 1800 VILVOORDE
T 02 216 28 59 // F 02 216 02 13

Bergensesteenweg 223A // 1600 ST-PIETERS-LEEUV
T 02 609 51 51 // F 02 609 51 52

Affligemsestraat 540/550 // 1770 LIEDEKERKE
T 053 66 33 84 // F 053 67 32 23

Karweidienst Danny en Sabrina

Karweidienst Danny & Sabrina

een klusje hier, een werkje daar,
Hoogstraat 74
9472 Denderleeuw
0476/40 93 44
info@karweidienstdanny.be



geef ons een seintje en wij
maken alles klaar!

DC CONSTRUCT
OPRITTEN - TERRASSEN - PLATTE DAKEN

JORIS DE CRICK
0472 35 64 56

Kwadebeekstraat 1
1755 Leerbeek
jorisdecrick@hotmail.com

BTW BE 0678.681.977



't vleeshuis
SLAGERIJ - TRAITEUR

Chris & Mirande

Statiestraat 119	1740 Ternat	02/581.09.99
di 11u – 18u30	woe – do - vrij 7u30 – 18u30	
za 8u – 17u	zo - ma gesloten	

Like us on Facebook

chrislaus@telenet.be



DE MARIE

BOUWCENTER

BODEGEMSTRAAT 15-17 - TERNAT

leratie van 0-100 in 9,5 seconden was de auto namelijk een stuk minder snel dan hij eruit zag. Met de topsnelheid van 210 km/u werden er ook geen records gebroken. Als je echt snel wilde zijn met een DMC-12 kon je dus maar beter de flux capacitor gebruiken.

Aangezien de prestaties in de jaren '80 al niet indrukwekkend waren, is de auto voor hedendaagse begrippen helemaal niet vooruit te branden. Een gemoderniseerde DeLorean DMC-12 is daarom geen gek idee. Die komt er dan ook: DeLorean gaat de draad weer oppakken, het zou elektrisch zijn. Benieuwd? Afwachten maar.

Lotus-onderstel en Peugeot-motor

We kijken nog even terug op de geschiedenis van de DeLorean. De bedenker John Zachary DeLorean is een zoon van Roemeense immigranten die bliksemsnel carrière had gemaakt bij General Motors, een van de drie grootste Amerikaanse autobouwers. Toen hij het

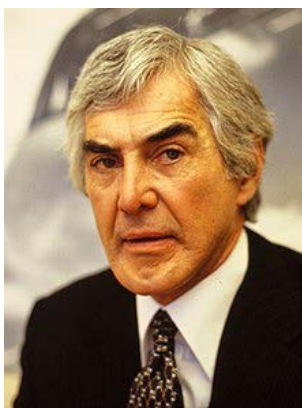

tot de positie van vice-president had geschopt bij Pontiac, besliste hij dat hij een eigen automerk wou oprichten. Voor het chassis deed DeLorean een beroep op Colin Chapman: de DMC-12 gebruikte de ruggengraat van de Lotus Esprit van destijds. Voor de aandrijving koos hij voor de 2.8-V6 met injectie die destijds samen was ontwikkeld door Peugeot, Renault en Volvo (PRV).

In de DeLorean lag het blok achterin en ontwikkelde het als gevolg van de uitstootnormen... 132 pk. Het geheel is gewikkeld in een koetswerk in roestvrijstaal van de hand van Italiaans grootmeester Giugiaro en valt op door zijn vleugeldeuren. Destijds kostte een exemplaar 25.000 dollar. Er zijn er minder dan 9.000 van gemaakt en vandaag zouden er nog zo'n 6.000 van rondrijden.

Roestvrijstalen body, vleugeldeuren, daarna nooit meer vertoond. Was John DeLorean een visionair of een oplichter? Het internet staat vol met meningen. En de rol van Colin Chapman (die het door DeLorean aan Lotus gedoneerde ontwikkelingsbudget achter de schermen ge-

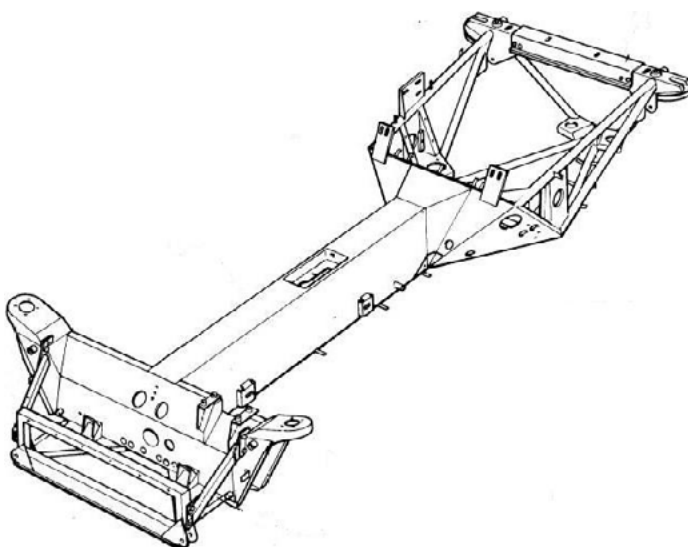



bruikte voor z'n Esprit maakt het nog interessanter.

Als je er eentje wilt kopen, welke dan? De experts zijn het er over eens dat je er een uit 1981 moet hebben. Dat was de eerste serie met "het groefje in de kofferbak". Later werd dit een platte plaat, want dat groefje was te duur om te produceren. Van de 1981 modellen zou je dan weer of een hele vroege moeten hebben (serienummer 501 t/m +/- 1.000, de allereerste met het losse benzineklepje) of een late 81'er toen het bedrijf nog vol ambitie zat, de productie goed op stroom was en de toekomst er nog rooskleurig uitzag.



Vanaf '82 ging het al bergafwaarts, in '83 werden alleen nog de klikjes verkocht. Dit heeft zich vertaald in bijpassende prijzen. Kocht je vroeger nog een DeLorean 'met werk' voor 20.000 euro, inmiddels gaan uitstekende exemplaren al door de 100.000 dollar.

De auto krijgt steeds meer waardering, ook door liefhebbers die niet de films hebben gezien. Het blijft een icoon. Is een DeLorean dan echt zo slecht? Valt best wel mee. Ja, het plaatwerk sluit niet overal even netjes. En de ventilatie kan beter. Sommige dingen zijn duidelijk minder ontwikkeld dan bij seriemodellen. En destijds was de auto uiteraard veel te duur in vergelijking met een Corvette of Porsche. En nee, het is geen sportauto.

Maar tegenwoordig zijn de onderdelen nog goed verkrijgbaar, er zijn diverse upgrades beschikbaar, die dagelijks rijden perfect mogelijk maken en de techniek is prima te onderhouden door een vakman op de hoek.

Sportwagenavontuur

Het idee was om een auto te ontwikkelen die zowel heerlijk reed, als ethisch verantwoord was. Dat betekende dat hij veilig, zuinig en duurzaam moest worden. Comfort was ook belangrijk, want John DeLoreans' auto moest ook het ideale vervoermiddel voor lange dienstreizen van prominente zakenlieden worden. Toen DeLorean nog bij Pontiac werkte, leerde hij over een nieuw veiligheidssysteem: de airbag, in zijn ogen de ideale bescherming bij een aanrijding. Zijn baas op de veertiende verdieping dacht hier anders over, want het was al zo'n gedoe geweest om de veiligheidsgordel te introduceren



... Kortom, de airbag werd niet doorontwikkeld. John DeLorean snapte er niets van, maar zijn tweezits sportwagen zou hoe dan ook een airbag krijgen.

Vleugeldeuren waren ook een eis. DeLorean was bijna twee meter lang en vond instappen bij sportwagens altijd een ramp: hij stootte zijn hoofd aan de lage deuropening en had moeite zijn lange benen onder het stuur langs te wurmen. De oplossing was volgens hem een ontwerp dat Mercedes had gebruikt bij de 300 SL: vleugeldeuren. Ze zijn duur, maar ze geven de auto ook een onweerstaanbare stijl.

Voor de ontwikkeling van de auto werd Bill Collins, een hoofdontwerper bij General Motors, binnengehaald. Hij reisde in 1974 samen met DeLorean naar de autobeurs van Turijn om een ontwerp bureau te vinden. Ze spraken met Bertone, Pininfarina en Michelotti, maar de eer ging naar Giorgetto Giugiaro van Italdesign. Hij ontving een lange lijst met aandachtspunten, waarbij de nadruk lag op een lage luchtweerstand, de vleugeldeuren en genoeg hoofd- en beenruimte voor lange bestuurders. Tegen de tijd dat het tweede prototype af was, was het grootste deel van de 5 miljoen dollar die John DeLorean zelf had ingebracht op.

DeLorean fabriek in Belfast

Voor de nieuwe auto moest een nieuwe fabriek worden gebouwd. Bepalend voor de locatie was de financiële steun van de betrokken overheid. Vestiging in Puerto Rico zou DMC een overheidslening van 40 miljoen dollar opleveren, maar zakendoen op het eiland bracht veel 'speciale belastingen' met zich mee – oftewel steekpenningen. Dat zag DeLorean niet zitten. Noord-Ierland werd verscheurd door een burgeroorlog, maar bood zowaar nog betere financiële voorwaarden. De Engelse overheid was bereid 77 miljoen pond te investeren voor de werkgelegenheid die de DMC-fabriek zou scheppen.

Het fabrieksterrein werd in een weiland aangelegd, precies tussen een protestantse en een katholieke wijk in. Dit was neutraal terrein, de fabriekswerkers lieten hun geloof achter bij de poort van de fabriek. Toen de eerste heipalen de grond in gingen, was de auto nog niet productierijp. Uit tijdsnood werd Colin Chapman van Lotus erbij betrokken. Hij ging met de botte





Café "Het Vijfde Wiel"

bij Brigitte & Freddy

een café met een
in het 

van Oetingen

Kerkstraat 1

Tel. 054 56 65 66

ALPINA

BLOEMEN & ACCENTEN

Rosweg 33 | 1750 Lennik

Tel 02 309 72 19

Gsm 0499 33 00 44



 /josankinderland

eveneens schoolreizen, evenementen, feestjes, babyborrels mogelijk

Assesteenweg 398 · 1741 Ternat · Tel. 02 582 84 00 · www.josan-group.be

Open op woensdag, zaterdag en zondag van 10u tot 19u · Op feest- en vakantieperioden eveneens van 10 u tot 19u

Garage Bruno Cromphout BVBA

Bruno Cromphout

Halsesteenweg 185 | B-9402 Meerbeke
Tel. 054 333751
BTW BE 0873.429.867
brunocromphout@telenet.be
www.garagecromphout.be



Wij doen alles voor uw auto



SERMANT

**HET BESTE GEREEDSCHAP
VOOR HET BETERE WERK**

Sint-Berlindisstraat 17 - 9402 Meerbeke
T 054 33 26 69 F 054 32 96 42
info@sermant.be www.sermant.be

- IJzerwaren
- Gereedschap
- Machines
- Horecamateriaal
- Ladders
- Huishoudartikelen
- Onderhoudsproducten
- Bureelartikelen
- Beroepskledij
- Compressoren
- Verhuur tafelgerei
- Gasflessen:
- Butaan en propaan
- Industriële gassen

lotto verdeelpunt

Gesloten op zaterdag, zondag en maandagvoormiddag

Kapsalon Deknop

Dames Bruneastraat 100 Heren
1755 Kester
054 56 65 04

Maandag enkel op afspraak
Dinsdag 8.30-11.00 uur en 13.30-19.00 uur
Woensdag 8.30-11.00 uur en 13.30-19.00 uur
Donderdag 8.30-11.00 uur en 13.30-19.00 uur
Vrijdag 8.30-11.00 uur en 13.30-19.00 uur
Zaterdag 7 uur doorlopend tot 15 uur



Mercedes-Benz
Specialist - Spécialiste

**GARAGE
VERHAEGHE**

**GARAGE
VERHAEGHE**



Chaussée d'Ath 196
Aatsesteenweg 196
7850 Enghien / Edingen

T +32 (0)2 395 33 90
F +32 (0)2 395 31 21
M garageverhaeghe@skynet.be

M. ROOSELEER & C°

TUINMACHINES - QUADS

Hunselberg 4-1760 Roosdaal-Tel. (054) 33.13.82

Fax (054) 33.13.92

BTW BE 0424.887.813

H.R. Brussel 455.301

Dexia IBAN BE68 0682 1263 4434

Zondag en maandag gesloten



bijl te werk en gaf de DMC-12 het ruggengraatchassis van de Lotus Esprit. De plannen voor de airbag werden geschrapt.

De eerste DeLoreans DMC-12 waren niet slecht, ze waren hondsberoerd. Zeventig of tachtig onafgemaakte auto's werden daarom maar in een hoek van het terrein geparkeerd. Een van de problemen was een schakelaar in het brandstofsysteem die de pomp direct zou uitschakelen als de auto over de kop sloeg. Maar in het begin sloot de schakelaar de brandstofpomp al af als je de vleugel deur te hard dicht sloeg. De deuren zelf konden ook beter. Soms sloten ze perfect, maar vaak net niet. Of je kreeg ze helemaal niet open.

Zo waren er talloze kinderziekten. Daarom werden alle auto's eerst elders nagekeken voordat ze naar de dealers gingen. Dit gebeurde in de VS in twee correctiewerkplaatsen: een aan de westkust en een aan de oostkust, dichtbij de havens waar de auto's aankwamen. In mei 1981 kon het verschepen beginnen. De eerste tekenen waren wel degelijk positief, want DMC verkocht in het eerste jaar al evenveel auto's in Amerika als Mercedes na vijf jaar.

Het grootste probleem vormde echter de Engelse regering, waarop General Motors naar het schijnt ook druk heeft uitgeoefend. De investering van 77 miljoen pond was toegezegd door de Labour Partij, maar tijdens de verkiezingen verloor de partij van de Conservatieven en zij voelden er weinig voor om de afspraak na te komen. Sterker nog, in februari 1982 werd DeLorean Motor Company door de nieuwe Britse regering onder curatele gesteld omdat het een rentebedrag van 800.000 dollar niet meer kon betalen. En dat terwijl DMC nog miljoenen tegoed had.

Het verhaal gaat nog verder, maar dan nodig ik jullie uit om een boek over Delorean of een documentaire te bekijken. Je kan er veel over schrijven.

De modellen die ik zelf in bezit heb, komen van Sunstar Models en zijn momenteel één van de twee die verkrijgbaar zijn buiten Autoart. Autoart maakt ze in composiet materiaal en niet in RVS zoals die van Sunstar. Het is wel oppassen dat je er geen vingerafdrukken op achter laat. Je zal ook denken, een gouden Delorean? Yes, dat klopt, er zijn twee 24-karaat blad gouden Deloreans gebouwd. American Express dacht er 100 exclusieve ervan te laten bouwen, maar dat gebeurde nooit, door de teloorgang van Delorean. Dus deze zijn de uniekste van de ooit geproduceerde wagens.

Jonny



OPENINGSRIT - 18 JULI 2021



Iedereen zal aangenaam verrast geweest zijn, toen na 18 maanden een uitnodiging in ons magazine stond voor de "Openingsrit".

Na alle ellende op wereldvlak, was deze rit onder vrienden meer dan welkom.

Op het kerkplein te Oetingen was de samenkomst om 10u maar om 9u15 verschenen reeds de eerste vroege vogels.

Aan de inschrijvingstafel was het aanschuiven geblazen en men telde 115 personen en 54 bolides.



De vertrouwde sfeer van weleer van onze club galmdde over het terras en het zonlicht had een concurrent van ieders smile op de gezichten van onze leden.

Na de briefing, eerst nog een groepsfoto, reden wij langs de Renault van 1924, met achteraan een opschrift "Opgepast, ik ben 97 jaar" van Omer Vandevelde.

Wij kuieren eerst door dit prachtig zeldzame golvende natuurschoon dat onze gemeente nog rijk is.





Aan de 5de situatie voor de voet van de heuvel van de Kesterheide, zien wij de 4 witte ballonnen van Satcom, het NAVO-hoofdstation voor de satellietcommunicatie. In het verleden hebben wij de Satcom bezocht maar toen was er enkel 1 grote witte bol. Weten jullie het nog?

Ik heb het gevoel dat de wereld alleen voor ons opnieuw geschapen en geopenbaard werd.

Wat zullen de mannen met hun hobbypaardje met een trots gevoel, luisterend naar het gezoem en gegrom van de motoren genieten alsook de vrouwen die genieten van de vele panorama's na maandenlange onthouding.



In een kleine dorpskern rond de kerk van Bogaarden liggen prachtige Brabantse hoeven verspreid.

Voor Oudenaken mochten de leden hun aandekken inruilen voor een fles cava met een sticker van het 15-jarig bestaan van de club (jammer genoeg hebben wij dit niet kunnen vieren).

Even later rijden wij door de vallei van de Zuunbeek te St. Pieters Leeuw. Rechts zien wij de vijver van het Domein Coloma, dat vooral bekend is om zijn 15 ha groot park dat rond het kasteel is aangelegd, waar 3300 rozenvariëteiten uit 25 landen zijn aangeplant, daarna aangevuld met klim- en stamrozen (is zeker en vast ook een bezoekje waard).



Wij snorren de Sollenberg op en belanden op een weids open vlakke met panorama van Brussel (de inrichters waren vergeten dat in de zomer de bomen bedekt zijn met bladeren), maar wij konden toch een glimp zien van de Atomiumbollen.

Op kinderkopjes reden wij een steile weg af, geflankeerd door hoge bermen reden wij een donkere tunnel in (lichten aan). Door de dichte begroeiing van de bomen die elkaar overlapt, lieten ze niets van het licht door (het is toch geen Halloween?).

Na veel hobbelen en slommen bereiken wij het Hallerbos, de 552 ha staatsbos is een restant van een reusachtig Kolenwoud dat ooit heel midden België bedekte. In het voorjaar is het bos bezaaid met een prachtig blauw tapijt van boshyacinten.

In de Passant te Lembeek (drankstop) zaten onze leden in kleine groepjes van elkaars gezelschap te genieten, tussen pot en pint.



Gespecialiseerd in cabrio daken van alle types
Ook interieurs en tapijten voor sommige oldtimers
Gratis offerte

L. Delebecquelaan 24, 9051Gent SDW
+32(0)9/220 56 33 - +32(0)475/268 672
www.cabriokappen.be



MARKTHANDEL
Patrick Buelens

Herenkledij - dameshandtassen -
paraplu's - wenskaarten.

woensdag Dilbeek
donderdag Halle
vrijdagmorgen St. Pieters Woluwe
vrijdagnamiddag St. Pieters Leeuw

Oude Geraardbergsebaan 49, 1701 Dilbeek
0499/10.46.47





Wij startten terug onze bolides en de co-piloot met de roadbook geeft de richting aan.

De zon gaf een gloed aan het landschap waardoor alles in een helder licht kwam te staan en zo doorkruisten wij Beert en Heikruis.

Even later slingert de weg door een bosje in Herfelingen. De zon gefilterd door het gebladerte van de bomen werpt schaduwpatronen op het wegdek, een wisselend spel van licht en donker.

In Tollembeek lachte Urbanus (zijn standbeeld) en wees hij hartelijk met de vingers naar onze oldtimers.

Op het kerkplein met gezellige terrassen houden wij halt om onze dorst te lessen.

Wij puffen verder, het wegdek wiegt op en neer, draait en keert, dat het een lieve lust is. Achter elke kronkel verschijnt een nieuw panorama en zo komen wij aan de eindstop "De Parel" in Denderwindeke.

Een goed gevulde koude schotel met frietjes smaakte heerlijk.



Het is zonder meer een prachtige dag geworden, een zomerse dag zoals alleen in het Pajottenland en nergens anders denkbaar is.

De inrichters Julien en Freddy bedanken de leden voor jullie aanwezigheid.

Tot op onze volgende rit in augustus.

Monique



UITNODIGING

MEESTERRIT 17 OKTOBER 2021



ORGANISATIE VAN
Gustaaf en Ghislaine
I.S.M DE POV



VERTREK OM 10 UUR INSCHRIJVEN VANAF 9 UUR IN CAFE
EL CORASON - VIANEPLEIN TE VIANE

'MORGENS IS ONTBIJT VOORZIEN, 'MIDDAGS ZELF PICNIC VOORZIEN.

AVONDETEN OM 18U

KOSTPRIJS LID € 36 ZONDER MAALTIJD € 12

KOSTPRIJS NIET LID € 42 ZONDER MAALTIJD € 12

INSCHRIJVEN VOOR 8 OKTOBER 2021 OP REK. BE47 7340 1617 7080 VAN DE PAJOTSE OLDTIMER
VRIENDEN MET VERMELDING VAN HET AANTAL PERSONEN.

www.depov.be

info@depov.be

RITJE VAN DE VOORZITTER - 15/08/2021- "Rijden als een slak, maar met de nodige papieren!"



De traditie is ook dit jaar weer gerespecteerd ondanks deze pandemie. Daarom nodigde onze toegewijde voorzitter ons op zondag 15 augustus uit om deel te nemen aan zijn jaarlijkse oldtimerrit in het Pajottenland.

Een echt succes dat wordt verklaard door de tastbare wil van de deelnemers en door hun talrijke aanwezigheid. Voor het werk van Freddy en Julien (en team!) gedurende het seizoen willen wij hen graag bedanken. Het zijn dan ook niet minder dan 56 auto's en 116 mensen die zich op de plaats in Oetingen bij het gebruikelijke clublokaal 't 5de Wiel verzamelden om de roadbook in ontvangst te nemen en de beroemde "bonnetjes".



DRB bvba
**Brandstoffen De Ridder
Beeckmans**
Containerdienst - Grond- en afbraakwerken

Herdebeekstraat 245, 1701 Dilbeek
Tel. 0496 26 20 94 (Stefan)
02 309 92 52 (Cindy)
BTW BE 0882.947.052

Van Schepdael Luc
Onderhoud en aanleg van tuinen



Loveldstraat 1
1755 Gooik
GSM 0477 60 53 17
btw BE 735.294.840

N.V. Elektro Baetens



Affligemstraat 55
1742 Ternat
Telefoon: 053/66.20.88
FAX: 053/67.25.45
www.baetens.be
E-mail: info@baetens.be

Bank BE68 2930 2643 0434

B.T.W. BE 472.019.123

OPENINGSUREN

Maandag	Gesloten
Dinsdag	9:00 - 18:30
Woensdag	9:00 - 18:30
Donderdag	9:00 - 18:30
Vrijdag	9:00 - 18:30
Zaterdag	9:00 - 17:00
Zon- en feestdagen	Gesloten

SIEMENS  BOSCH **Miele** 



**CLEANSURFACE
GROUP** BY SODABLAST



500m²
toonzaalen en demoruimte.
Alle premium apparatuur uit stock leverbaar!

Straalsystemen • was- en degreasementsystemen • natstraalcabines
compressoren • straalmiddelen • draaibruggen • veiligheidsuitrustingen
Wij zijn géén internetbedrijf! Wij zijn er voor wie service belangrijk vindt!



CLEANSURFACE GROUP by Sodablast
Hannaerden 1A, 9280 Wieze Belgium

0032 485 088 990

www.cleansurfacegroup.com
info@cleansurfacegroup.com



Als een predikant voor zijn kerk, was het toen op het plein, net voor het einde van de mis, dat onze goede "Pater Freddy" ons zijn speech/briefing gaf en het is daarom bijna religieus dat iedereen luisterde naar de aanbevelingen.

De start was dit keer een beetje anders, omdat Freddy had gewild dat elke auto bij de start op de foto zou worden gezet... onze fotograaf heeft daarom 25 minuten lang de verschillende auto's aan het begin gefotografeerd. Het resultaat werd snel op de website van de club gezet en je kon er allemaal naar eigen goeddunken van genieten en de diversiteit van merken en modellen bewonderen, zowel aan het begin als tijdens de rit en bezoeken.



Na ongeveer 46 km van kleine pittoreske landelijke wegen zoals deze prachtige regio van het Pajottenland ons biedt, waren we aangekomen op de plaats van het eerste bezoek dat die dag gepland stond. Gezien het grote aantal auto's had Freddy de groep in twee gedeeld om iedereen er het beste van te laten maken. Dus terwijl de ene groep de eerste site bezocht, ging de andere groep naar de andere plaats. Dit vereiste het maken van twee verschillende roadbooks, maar laat maar, Freddy, (zoals gewoonlijk!) krimpde niet van de moeilijkheid en het werk om zijn leden tevreden

te stellen.

De eerste activiteit was de ontdekking van de papierfabriek Herisem in Alsemberg (www.herisem.be). Deze site is een van de laatste plaatsen om getuige te zijn van de bloeiende papier- en kartonindustrie in Vlaams-Brabant. Momenteel omgebouwd tot een papiermuseum, biedt deze plaats in de ogen van de bezoekers een tentoonstelling van wat ooit de activiteit van het maken van papier was, die vervolgens thuis maar ook over de hele wereld werden verkocht!



Onze gids, gepassioneerd en kenner, liet ons bijna een uur lang de machines zien, legde het intimiderende werk van de werknemers in natte en lawaaierige omstandigheden uit ten gunste van artrose, maar beschreef ook de technische en geavanceerde aanpassingen die door mechanisatie mogelijk waren. Natuurlijk werd dit alles destijds gedaan door een set katrollen en tandwielen aangedreven door het water dat door de rivier werd gebracht en naar een peddelrad werd geleid dat de kracht van de stroom in motorvermogen voor de machines overbracht.





Dit zeer interessante bezoek werd (laat!) afgesloten met een drankje aangeboden door de club. Dus het was tijd om weer op pad te gaan, niet zonder eerder een toast of een broodje te hebben genuttigd, want cultuur eten is goed, maar je moet nog steeds je maag vullen!



We waren toen klaar voor de rest van de dag. Na ongeveer vijftien kilometer kwamen we aan in Braine-le-Château, bij L'Escargotière Saint Véron, een familie helikopterboerderij (www.escargotieresaintveron.com) waarmee je het fokken van slakken van A tot Z kunt ontdekken: van het leggen van eieren tot op het bord! Na de technische en wetenschappelijke uitleg van het dier op de antennes, ontdekten we de grote kas waar duizenden slakken groeien, terwijl





CAMMAERT TRUCKS

SERVICE IS ONZE STRATEGIE, MAATWERK ONZE PASSIE



IVECO

www.cammaertnv.be
GOOIK 054/56 62 67



SERMANT

**HET BESTE GEREEDSCHAP
 VOOR HET BETERE WERK**

Sint-Berlindsstraat 17 - 9402 Meerbeke
 T 054 33 26 69 F 054 32 96 42
 info@sermant.be www.sermant.be

- IJzerwaren
- Gereedschap
- Machines
- Horecamateriaal
- Ladders
- Huishoudartikelen
- Onderhoudsproducten
- Bureelartikelen
- Beroepskledij
- Compressoren
- Verhuur tafelgerei
- Gasflessen:
- Butaan en propaan
- Industriële gassen

lotto verdeelpunt

Gesloten op zaterdag, zondag en maandagvoormiddag



Authentieke smaken van het Pajottenland op uw plaatselijke markt!

Pensen, droge worsten en vleesbereidingen.



Rudy Vouts
 Vollezelestraat 19
 1755 Oetingen

0498/24.05.96
 rudy@depensmobiel.be
 www.depensmobiel.be

ARTISANALE PENSEN // BOUDINS ARTISANALES

Ik D'hoe het wel



**Alle klussen groot of klein
 Daarvoor moet je bij D'hoe Francis zijn**

0474/78.57.53
 francis_dhoe@hotmail.com

ze wachten om hun leven te beëindigen in een groot restaurant of op ons bord. Er was zelfs een proeverij gepland voor iedereen om het werk van deze ambachtslieden te waarderen en te genieten van hun productie in verschillende recepten. Wat een traktatie op het terras!

Maar de tijd vliegt als je plezier hebt en je nog steeds de geplande rit moest voltooien om bij de plaats van het avondmaal te geraken. En tot slot vond elke auto of groep auto's in verspreide volgorde eerst een plaats op de grote parking en vervolgens aan een tafel in zaal De Vos in Ninove, om te genieten van een uitstekende maaltijd in een aangename sfeer. Aan de tafels spraken we natuurlijk over auto's en ook papier, slakken en vele andere dingen, maar altijd met een glimlach en de zekerheid dat we weer een zeer gezellige dag hebben gehad.

Proficiat aan Freddy en Julien (en Monique) voor deze mooie en succesvolle organisatie die ons allen laten genieten hebben. Dit is de geest van onze club!





Aluminium-constructie

Ramen en deuren in aluminium
 Profielen **VAN BEVEREN**
 Type b70 Thermo
 Schuifdeuren B45 en Super-slide
 Veranda's
VERATOP - VERAZUR
 Kantelpoorten NOVO-Ferm
 Sektionale poorten
 Garage boxen

Kosijnski B.V.B.A.
 Ziekhuizenstraat 2
 9406 Outer
 Tel. 054 33 19 11
 Fax 054 33 19 11
 GSM 0477 74 00 60
 www.kosijnski.be
 Info@kosijnski.be

N.V. BORREMANS II. BVBA VANDERGUCHT P. - SELF CALOR

VOGELPERS 4-6 - 1500 HALLE
 Tel. 02/360.07.55 - borremansnv@hotmail.com
 www.borremansnv.be
 van ma. tot vrijdag. 7.30u. - 12.00u.
 13.00u. - 18.00u. & zat. 8.00u. - 12.00u.

TOONZAAL SANITAIR + VERWARMING

MATERIAAL VOOR CENTRALE VERWARMING EN SANITAIR DOOR U OF DOOR ONS GEPLAATST



Wandketels Bulex

**PRIJZEN
BUITEN
CONCURRENTIE**

GRATIS OFFERTE

Kom met uw plan naar onze showroom of bel ons, wij komen ter plaatse om U een gedetailleerde offerte te maken zonder verplichting

Vergalle Jozef
 Lombeeksesteenweg 24A
 1750 Lennik
 Tel: 0478 88 27 18

UW TUIN, ONS WERK



UW TUINMAN VOOR ONDERHOUD EN AANLEG

café in 't vage **VIJVER**
 Pridaens-Beiers
 Raymond & Marina

Vlezenbeeklaan 91
 1600 Sint-Pieters-Leeuw
 telefoon 02.377.89.20
 btw 747.081.825

 **Juweliers**
nachtergaele
 Ninove

exclusieve uurwerken & juwelen



centoventuno
FANTASY FINE JEWELLERY



Omega • Centoventuno • Montblanc • Marco Bicego • Balmain • Hamilton • Nona

Oudstrijdersplein 20 - 22 | 9400 Ninove | 054 33 45 89

Mensen samen brengen, met verschillende achtergronden, die zich aangetrokken voelen door dezelfde passie, nl. oldtimers en hen momenten van ontspanning biedt, bezoeken en ontdekkingen in een goede vriendelijke sfeer.

Het is duidelijk dat we allemaal wachten tot volgend jaar om te zien of onze voorzitter ons kan blijven verrassen !!!

Tot snel samen op de wegen in het Pajottenland!

Tekst: Jean-Marie Boussy
Vertaling: Martine Michiels



GEFLOOPT MODEL: CORVETTE, EERSTE GENERATIE, GERED DOOR EEN BELG



Hij zag er sensationeel uit, maar mechanisch gezien was hij één grote teleurstelling. Het scheelde maar weinig of de eerste Corvette was kort na zijn introductie al afgevoerd.

Na de Tweede Wereldoorlog werd de Amerikaanse automarkt overspoeld door ronkende kleine sportwagentjes uit Europa, vooral uit het Verenigd Koninkrijk. Deze MG's, Triumphs, Jaguars en Alfa Romeo's verleidden de helden van de oorlog die op zoek waren naar kicks. De directie van General Motors was het beu om te moeten toekijken hoe deze Europese auto's zoveel marktaandeel veroverden en besliste om terug te slaan met een tweezits roadster met een opwindende look.

Slap eerste model

Na het onvoorstelbare enthousiasme voor de conceptcar startte GM in 1953 de productie van de Corvette. Helaas ging onder zijn kunststof koetswerk een heel flauwe motor schuil, met name een zescilinder van 150 pk gekoppeld aan een tweeklapsautomat. Dit gebrek aan technische ambitie (vooral de afwezigheid van een manuele versnellingsbak was een groot gebrek) deed de Corvette geen goed: in 1953 werden 300 exemplaren geassembleerd – op zeer artisanale wijze, trouwens – en in 1954 waren het er iets meer dan 3.600, waarmee hij ver achterbleef op de verwachtingen





van GM.

Gered door 3 gebeurtenissen

Tegen 1955 herzag GM de verwachtingen daarom sterk naar beneden toe en besliste het niet meer dan 700 auto's te bouwen. De toekomst van de Corvette leek gedoemd en de sportwagen werd ei zo na opgegeven. Drie opeenvolgende gebeurtenissen brachten echter redding:

- Allereerst verscheen in het gamma een kleine V8 van bijna 200 pk gekoppeld aan een manuele drieversnellingsbak. Die twee elementen veranderden de amechtige cabrio in een heuse sportwagen.



- De tweede gebeurtenis kwam van Ford: de reus met het blauwe ovaaltje kwam met zijn eigen antwoord in de vorm van de Thunderbird. Voor GM kon er geen sprake van zijn dat Ford de markt op zijn eentje zou behouden.



D'Ieteren Gallery

Zaterdag 20 november 2021



Beste leden,

Op 20 november hebben wij de kans om D'Ieteren Gallery in Brussel te gaan bezoeken. Deze 2300m² grote galerij geeft onderdak aan ondermeer Studebaker, Auburn, Packard, VW, Porsche, Audi, Seat, Skoda, Bentley, Lamborghini, Bugatti, Yamaha, MBK en Piatti en geeft ons een inzicht in 200 jaar automobiel geschiedenis.

Wegens Covid zijn we genoodzaakt om in kleinere groepen de galerij te gaan bezoeken. **We vragen daarom in te schrijven enkel en alleen via onze website (www.depov.be)**, en te kiezen voor een van de groepen die je het beste uitkomt (inschrijven kan vanaf 1 oktober tot 31 oktober hierna geen inschrijvingen meer mogelijk)

Bij aankomst bij D'Ieteren zal je COVID safe pas gescand worden alvorens toegang te verkrijgen tot het museum.

Prijs leden 7 € niet leden 10€ (inschrijven via de website en daar de verdere instructies volgen.

Samenkomst en vertrek

Café 't vagevuur

Vlezenbeeklaan 91

1600 St-P-Leeuw

Groep 1 : Samenkomst 9h - vertrek 9h45 - Bezoek 10h30

Groep 2 : Samenkomst 12h30 - vertrek 13h15 - Bezoek 14h



Garage Bruno Cromphout BVBA

Bruno Cromphout

Halsesteenweg 185 | B-9402 Meerbeke

Tel. 054 333751

BTW BE 0873.429.867

brunocromphout@telenet.be

www.garagecromphout.be



Wij doen alles voor uw auto



Mercedes-Benz

Specialist - Spécialiste

GARAGE VERHAEGHE

GARAGE VERHAEGHE

Chaussée d'Ath 196
Aatsesteenweg 196
7850 Enghien / Edingen

T +32 (0)2 395 33 90

F +32 (0)2 395 31 21

M garageverhaeghe@skynet.be



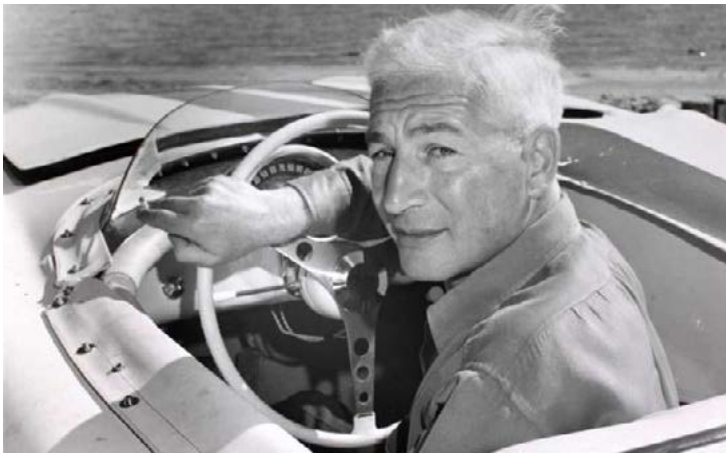

- Het laatste element, en zeker niet het minste, was de komst van een briljante en zeer gemotiveerde ingenieur: Zora Arkus-Duntov. De zoon van twee Russische ouders was geboren in Brussel en aan het begin van de oorlog naar de Verenigde Staten verhuisd. Hij wist GM ervan te overtuigen om de Corvette in te schrijven in de autosport en zijn sportieve competenties te ontwikkelen.

Het vervolg is gekend: de Corvette werd altijd maar krachtiger en comfortabeler en vanaf 1957 werd hij een van de grote iconen op de markt.

Voor de liefhebbers, er is ook een biografie over deze toch wel speciale persoon.

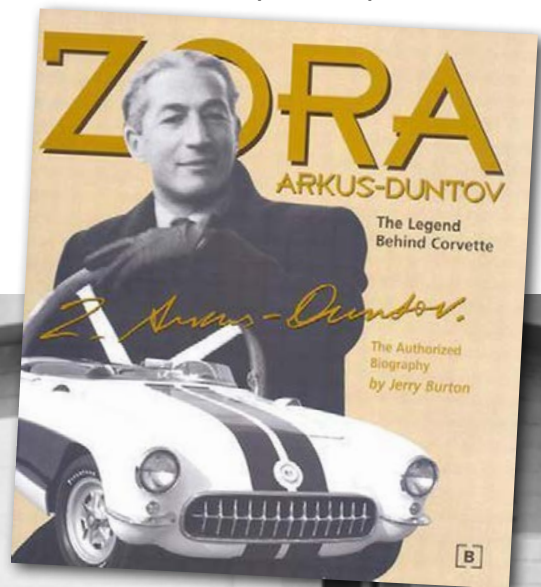

Kalender 2021

26/03/2021



Algemene vergadering

18/04/2021



Openingsrit

13-16/05/2021



Meerdaagse Champagne

20/06/2021



Rit van de vriendschap

18/07/2021



Openingsrit

15/08/2021



Ritje van de Voorzitter

19/09/2021



Dakpannenrit

??/09/2021



Jaarmarkt Gook

17/10/2021



Meesterrit

20/11/2021



Bezoek d'leteren Gallery



Retouradres:
De Pajotse Oldtimer Vrienden:
Freddy Demetser
Heerbaan 39
1755 Gooik

Driemaandelijks tijdschrift P 912547
Afgiftekantoor 1755 Gooik

PB-PP | B
BELGIE(N) - BELGIQUE

